

КОНДИЦИОНИРОВАНИЕ

НАСТЕННЫЙ КОНДИЦИОНЕР (АППАРАТ ИСКУССТВЕННОГО КЛИМАТА) С РАЗДЕЛЬНЫМИ БЛОКАМИ (СПЛИТ-СИСТЕМА)

РУКОВОДСТВО
ПО ПРИМЕНЕНИЮ
И УСТАНОВКЕ РЕЖИМОВ XLM 7-36, ML 9-13



Airwell

СОДЕРЖАНИЕ

ВВЕДЕНИЕ	3
ОПИСАНИЕ СИСТЕМЫ	4
РЕЖИМЫ РАБОТЫ, ФУНКЦИИ И ХАРАКТЕРИСТИКИ	5
ИСПОЛЬЗОВАНИЕ ПУЛЬТА ДИСТАНЦИОННОГО УПРАВЛЕНИЯ	7
ИНДИКАЦИЯ И ОРГАНЫ УПРАВЛЕНИЯ НА КОНДИЦИОНЕРЕ	8
Включение с внутреннего блока	8
ПУЛЬТ ДИСТАНЦИОННОГО УПРАВЛЕНИЯ	9
РЕЖИМЫ РАБОТЫ	10
Включение кондиционера	10
Вентиляция	10
Работа в режиме ОХЛАЖДЕНИЯ	10
Работа в режиме ОХЛАЖДЕНИЯ с автоматической вентиляцией	10
Работа в режиме ОБОГРЕВА	10
Работа в режиме ОБОГРЕВА с автоматической вентиляцией	10
Работа в режиме автоматического регулирования ОХЛАЖДЕНИЕ/ОБОГРЕВ	11
Работа в режиме ОСУШЕНИЯ (DRY)	11
Регулировка температуры	11
Функция ТЕМПЕРАТУРА ВОЗДУХА ВБЛИЗИ ПОЛЬЗОВАТЕЛЯ (I FEEL)	11
Функция НОЧНОГО РЕЖИМА (SLEEP)	11
Функция установки режимов	12
РЕЖИМЫ РАБОТЫ ТАЙМЕРА	13
Регулирование направления воздушного потока	16
Выключение кондиционера	16
Отображение температуры в помещении	16
Установка времени	16
Функция блокировки	16
ЗАЩИТНЫЕ РЕЖИМЫ	17
ТЕХНИЧЕСКОЕ ОБСЛУЖИВАНИЕ	18
СОВЕТЫ ПО ЭКСПЛУАТАЦИИ	19
МЕРЫ ПРЕДОСТОРОЖНОСТИ	20
ПРЕЖДЕ ЧЕМ ОБРАТИТЬСЯ В РЕМОНТНУЮ МАСТЕРСКУЮ	21

ЕСЛИ ВАШ КОНДИЦИОНЕР РПЕДНАЗНАЧЕН ДЛЯ РАБОТЫ ТОЛЬКО В РЕЖИМЕ ОХЛАЖДЕНИЯ, НЕ ОБРАЩАЙТЕ ВНИМАНИЯ НА ИНСТРУКЦИИ ПО РЕЖИМУ ОБОГРЕВА .

ПРОЧИТАЙТЕ ЭТИ ИНСТРУКЦИИ ПРЕЖДЕ, ЧЕМ ВКЛЮЧАТЬ КОНДИЦИОНЕР.

ВВЕДЕНИЕ

Данный Кондиционер с Раздельными Блоками (сплит-система) предназначен для:



- Охлаждения воздуха летом



- Осушения воздуха в условиях повышенной влажности



- Термодинамического обогрева (Режим Теплового Насоса)



- Фильтрации воздуха



- Вентиляции

Внутренний блок	Наружный блок
В режиме ОХЛАЖДЕНИЯ	
20-35°C	8-46°C
В режиме ОБОГРЕВА	
21-27°C	-5-21°C

ВНИМАНИЕ!

- Кондиционер должен быть заземлен для предотвращения электрических разрядов.
- Установка кондиционера должна производиться опытным специалистом, по правилам установки холодильной техники.
- Электрические соединения и подсоединения труб охлаждения должны выполняться подготовленным персоналом в соответствии с действующими инструкциями и нормами.
- Несоблюдение инструкций по установке и эксплуатации может повлиять на рабочие характеристики кондиционера и действие гарантии.

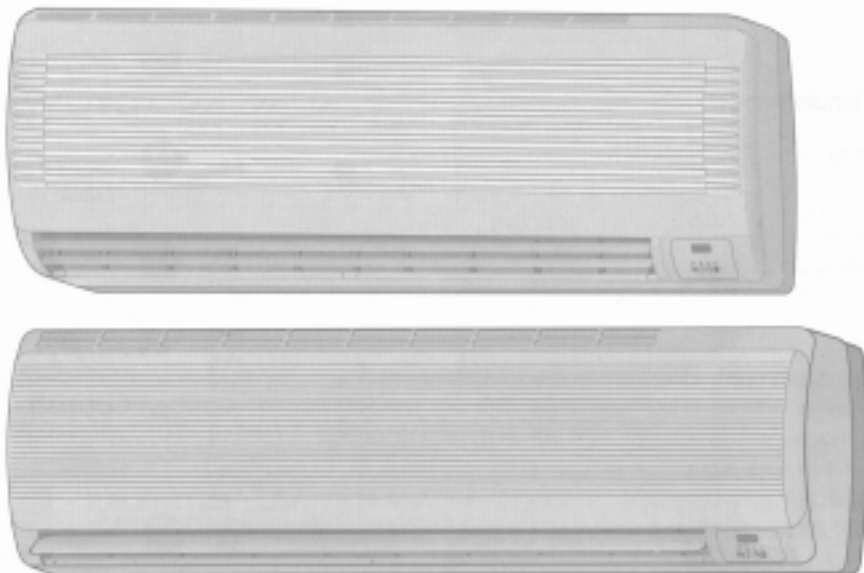

ОПИСАНИЕ СИСТЕМЫ

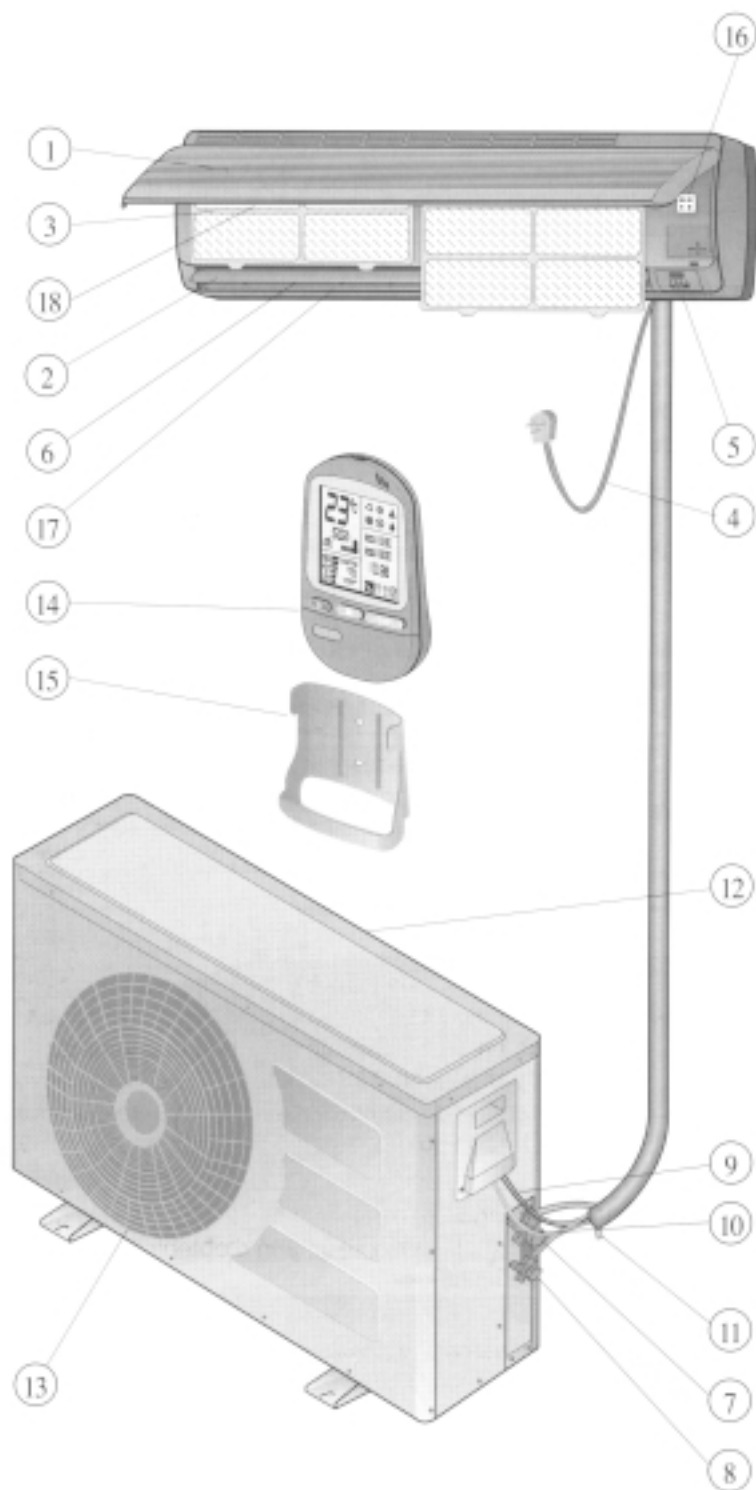

- 1** Воздухозаборная решетка
- 2** Жалюзи воздушного потока
- 3** Крепление воздушного фильтра
- 4** Провод питания
- 5** Индикация и органы управления
- 6** Жалюзи для выпуска воздуха в горизонтальном направлении
- 7** Всасывающий трубопровод
- 8** Жидкостной трубопровод
- 9** Кабель питания
- 10** Сигнальный кабель
- 11** Трубка отвода конденсата
- 12** Забор воздуха в наружный блок
- 13** Выход воздуха из наружного блока
- 14** Пульт дистанционного управления
- 15** Держатель пульта дистанционного управления
- 16** Панель управления
- 17** Выход обработанного воздуха
- 18** Фильтр высокой эффективности

РЕЖИМЫ РАБОТЫ, ФУНКЦИИ И ХАРАКТЕРИСТИКИ

	ОХЛАЖДЕНИЕ (COOL)	Охлаждение, осушение и фильтрация воздуха в помещении. Поддержание заданной температуры воздуха в помещении.
	ОБОГРЕВ (HEAT)	Нагревание и фильтрация воздуха в помещении. Поддержание заданной температуры воздуха в помещении.
	АВТОМАТИЧЕСКОЕ РЕГУЛИРОВАНИЕ (AUTO)	Автоматическое переключение с ОХЛАЖДЕНИЯ на ОБОГРЕВ и с ОБОГРЕВА на ОХЛАЖДЕНИЕ в зависимости от условий в помещении для поддержания заданной температуры.
	ОСУШЕНИЕ (DRY)	Медленное осушение и вентиляция. В режиме осушения кондиционер работает с повышенной осушающей способностью. Рекомендуется использовать этот режим при низкой температуре воздуха и высокой влажности.
	ВЕНТИЛЯЦИЯ (FAN)	Циркуляция воздуха в помещении и его фильтрация. Поддерживает воздух в постоянном движении.
	АВТОМАТИЧЕСКАЯ ВЕНТИЛЯЦИЯ (AUTO FAN)	Кондиционер автоматически выбирает скорость вентиляции в зависимости от температуры в помещении. Сначала вентилятор кондиционера работает с большой скоростью. По мере того, как температура воздуха приближается к заданному значению, скорость вентилятора уменьшается, и он производит меньше шума.
	ПОДДЕРЖАНИЕ ТЕПЛА (HOT KEEP)	В режимах ОБОГРЕВА и АВТОМАТИЧЕСКОЙ ВЕНТИЛЯЦИИ вентилятор останавливается, если компрессор не работает. Вентилятор не будет работать до тех пор, пока температура внутреннего теплообменника не станет достаточной. Эта характеристика ПОДДЕРЖАНИЯ ТЕПЛА (HOT KEEP) позволяет избежать нежелательных холодных воздушных потоков. На некоторых моделях функция ПОДДЕРЖАНИЯ ТЕПЛА (HOT KEEP) действует только в режиме АВТОМАТИЧЕСКОЙ ВЕНТИЛЯЦИИ (AUTO FAN).
	ТЕМПЕРАТУРА ВОЗДУХА ВБЛИЗИ ПОЛЬЗОВАТЕЛЯ (I FEEL)	В режиме ТЕМПЕРАТУРА ВОЗДУХА ВБЛИЗИ ПОЛЬЗОВАТЕЛЯ (I FEEL) измерение температуры воздуха производится на пульте дистанционного управления. Эта функция, предназначена для создания индивидуальных комфортных условий и поддержания заданной температуры в месте расположения пользователя. Передача между пультом дистанционного управления и кондиционером осуществляется инфракрасными сигналами. При использовании этой функции пульт дистанционного управления, следовательно, должен быть всегда направлен на кондиционер и между ними не должно быть никаких препятствий.
	НАСТРОЙКА ТАЙМЕРА (TIMER) (ПРОГРАММИРОВАНИЕ)	Этот режим управления позволяет установить время включения и время выключения кондиционера и таким образом поддерживать заданную температуру без расходования электроэнергии впустую.
	ЭКОНОМИЧНЫЙ НОЧНОЙ РЕЖИМ РАБОТЫ (SLEEP)	Эта функция предназначена для создания комфортных условий в ночное время. При работе кондиционера в режиме ОХЛАЖДЕНИЯ температура повышается на один градус Цельсия в час в течение 3 часов после включения этого режима. Поэтому невозможно замерзнуть во время сна. В режиме ОБОГРЕВА (HEAT) происходит противоположное: температура уменьшается на один градус в час. При работе в НОЧНОМ РЕЖИМЕ (SLEEP) кондиционер автоматически выключается после 7 часов работы. При таком режиме сон будет более приятным и восстанавливающим силы, а пробуждение – с чувством свежести и бодрости.

<p>ИЗМЕРЕНИЕ ОТНОСИТЕЛЬНОЙ ВЛАЖНОСТИ В % (ДОПОЛНИТЕЛЬНАЯ ФУНКЦИЯ – временно не задействована)</p>	<p>Измеряет и отображает относительную влажность в диапазоне от 30 до 90 % при температурах от 15°C до 45°C. Эта функция временно отсутствует.</p>	
<p>АВТОМАТИЧЕСКАЯ УСТАНОВКА ПОЛОЖЕНИЯ ЖАЛЮЗИ (AUTO FLAP)</p>	<p>Жалюзи автоматически устанавливаются под наиболее удобным углом для выпуска воздуха в режимах ОХЛАЖДЕНИЯ, ОБОГРЕВА, ОСУШЕНИЯ или ВЕНТИЛЯЦИИ. Жалюзи автоматически закрываются при выключении кондиционера, придавая изделию более эстетичный вид.</p>	
	<p>АВТОМАТИЧЕСКОЕ РЕГУЛИРОВАНИЕ ВОЗДУШНОГО ПОТОКА</p>	<p>Автоматическое регулирование воздушного потока в вертикальной плоскости. Жалюзи автоматически двигаются вверх и вниз для равномерного распределения обработанного воздуха по помещению.</p>
	<p>ПОСТОЯННЫЙ УГОЛ</p>	<p>Установка положения жалюзи вручную для выпуска воздуха под удобным углом.</p>
	<p>ТЕМПЕРАТУРА В ПОМЕЩЕНИИ (ROOM)</p>	<p>Измеряет и отображает температуру в помещении.</p>
	<p>ИНДИКАТОР ЗАГРЯЗНЕНИЯ ВОЗДУШНОГО ФИЛЬТРА</p>	<p>Индикатор фильтра на панели внутреннего блока загорается, когда фильтр нужно почистить. После очистки и установки фильтра на место необходимо произвести повторную настройку системы.</p>
	<p>ЗВУКОВОЕ ОПОВЕЩЕНИЕ</p>	<p>Когда звучит одиночный звуковой сигнал дисплея на панели внутреннего блока, это означает, что сигнал, переданный пультом дистанционного управления, принят и записан в память внутреннего блока. Пользователь может легко отменить эту функцию на панели управления.</p>
<p>ВКЛЮЧЕНИЕ/ВЫКЛЮЧЕНИЕ</p>	<p>Можно непосредственно на панели индикатора внутреннего блока включать и выключать кондиционер в режиме ОХЛАЖДЕНИЯ или ОБОГРЕВА без использования пульта дистанционного управления.</p>	
<p>3-МИНУТНАЯ ЗАДЕРЖКА</p>	<p>Кондиционер защищен при повторном включении трехминутной задержкой.</p>	
<p>ПАМЯТЬ</p>	<p>Микропроцессор сохраняет последние введенные данные независимо от того - подключен аппарат или нет. Следовательно, при повторном включении аппарата после прерывания/неисправности он будет работать в том же режиме, в котором работал до прерывания.</p>	
<p>БЛОКИРОВКА</p>	<p>Последняя установка фиксируется на пульте дистанционного управления. При активизированной функции БЛОКИРОВКА с пульта дистанционного управления нельзя управлять кондиционером.</p>	
<p>ПОДСВЕЧИВАНИЕ КЛАВИАТУРЫ И ЖИДКОКРИСТАЛЛИЧЕСКОГО ДИСПЛЕЯ</p>	<p>В условиях низкой освещенности нажатие на любую кнопку включает подсветку клавиатуры и жидкокристаллического дисплея.</p>	

ИСПОЛЬЗОВАНИЕ ПУЛЬТА ДИСТАНЦИОННОГО УПРАВЛЕНИЯ



ПЕРЕД ПРИМЕНЕНИЕМ

Перед включением кондиционера проверьте:

- что внутренний блок правильно подключен к источнику питания;
- что индикатор (А) на индикаторной панели зажегся, указывая на то, что кондиционер готов принимать команды с пульта дистанционного управления;
- что красная защелка, предохраняющая батарею пульта дистанционного управления, полностью вытянута;
- для установки времени на часах смотри стр. 14.



ДЕРЖАТЕЛЬ ПУЛЬТА ДИСТАНЦИОННОГО УПРАВЛЕНИЯ

Когда не пользуетесь, оставляйте пульт дистанционного управления в держателе.



- Направьте пульт дистанционного управления на приемник инфракрасных сигналов включенного кондиционера.
- Сигнал пульта дистанционного управления может быть принят на расстояниях не более 8 метров.
- Проверьте, что нет никакого препятствия между пультом дистанционного управления и приемником сигналов.
- Не роняйте и не бросайте пульт дистанционного управления.
- Не оставляйте пульт дистанционного управления в месте, доступном для прямых солнечных лучей, или вблизи нагревательного прибора и/или любого другого источника тепла.
- Не допускайте попадания на приемник сигналов (1) кондиционера света мощной электролюминесцентной лампы или прямых солнечных лучей.

ЗАМЕНА БАТАРЕЙ ПУЛЬТА ДИСТАНЦИОННОГО УПРАВЛЕНИЯ

- Извлеките батареи пульта дистанционного управления, как показано. Используйте две батареи типа AAA с напряжением 1,5 вольта.

ИНДИКАЦИЯ И ОРГАНЫ УПРАВЛЕНИЯ НА КОНДИЦИОНЕРЕ

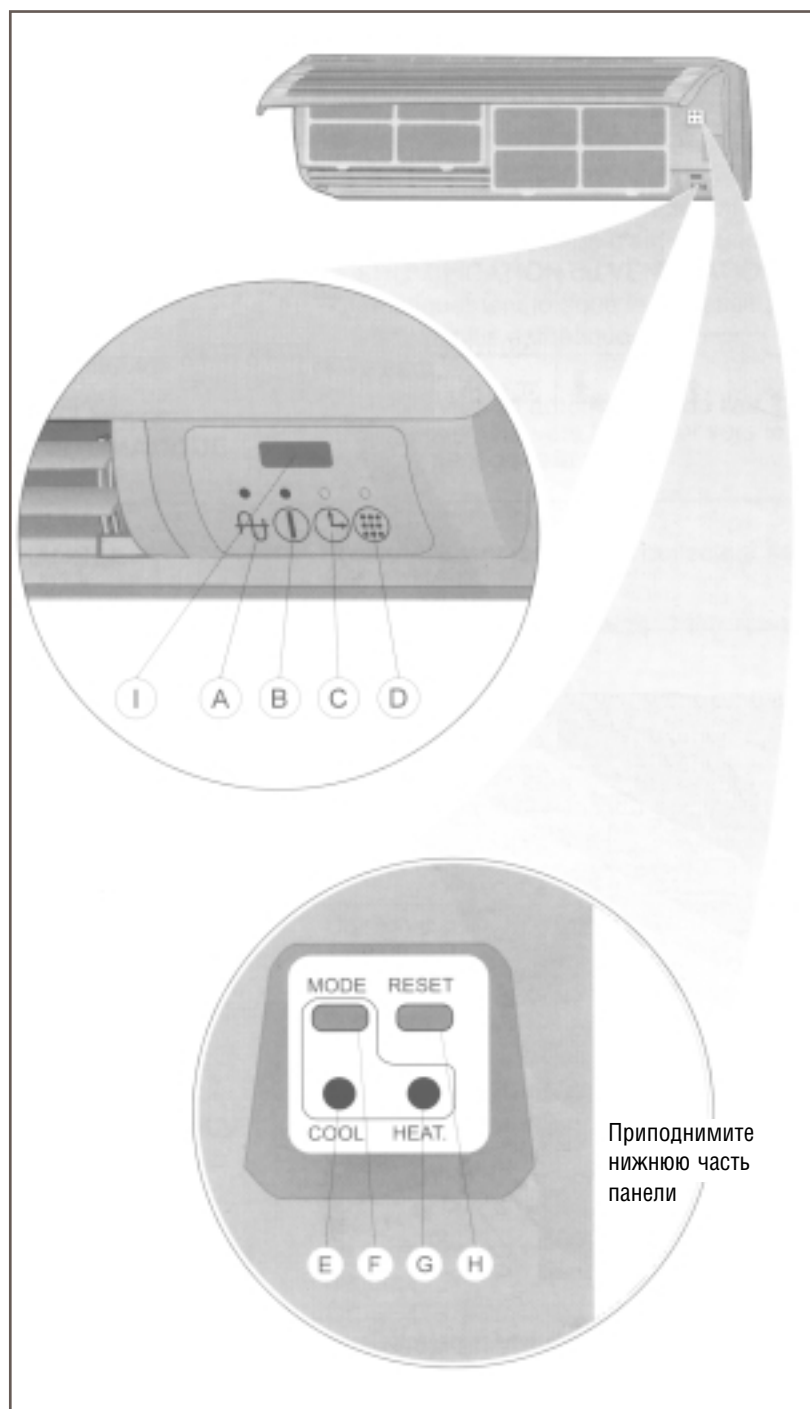

- A** ИНДИКАТОР ГОТОВНОСТИ (STAND-BY) (ОЖИДАНИЯ)
Индикатор загорается, когда кондиционер подключен к источнику питания и готов принимать команды с пульта дистанционного управления.
- B** ИНДИКАТОР РАБОТОСПОСОБНОГО СОСТОЯНИЯ
Индикатор горит при работе кондиционера. Мигание указателя указывает на то, что инфракрасный сигнал с пульта дистанционного управления принят и записан в память. При активизации на кондиционере функции безопасности по “высокому давлению” индикатор мигает непрерывно.
- C** ИНДИКАТОР РАБОТЫ ТАЙМЕРА
Индикатор горит при работе таймера и в ночном режиме.
- D** ИНДИКАТОР СОСТОЯНИЯ ФИЛЬТРА
Индикатор загорается, когда требуется очистка воздушного фильтра.
- E** ИНДИКАТОР ОХЛАЖДЕНИЯ
Индикатор горит только при нажатой кнопке (F).
- F** ПЕРЕКЛЮЧАТЕЛЬ ОХЛАЖДЕНИЕ/ОБОГРЕВ – ВКЛЮЧЕНИЕ/ВЫКЛЮЧЕНИЕ
На кондиционере: Переключатель используется для включения и выключения кондиционера в режиме ОХЛАЖДЕНИЯ или ОБОГРЕВА без использования пульта дистанционного управления.
- G** ИНДИКАТОР ОБОГРЕВА
Индикатор горит только при нажатой кнопке (F).
- H** КНОПКА ПЕРЕНАСТРОЙКИ “RESET”
Нажмите кнопку для выключения светового указателя ФИЛЬТРА и повторного включения функции фильтра после его установки на место после очистки.
Нажмите эту кнопку для отключения звукового сигнала, в случае необходимости.
- I** ПРИЕМНИК СИГНАЛОВ
Принимает сигналы с пульта дистанционного управления.

ВКЛЮЧЕНИЕ КНОПКАМИ НА ВНУТРЕННЕМ БЛОКЕ

Если кондиционер не может быть включен с пульта дистанционного управления, то он может быть включен на обогрев или охлаждение или он может быть совсем выключен нажатием кнопки РЕЖИМА (F), находящейся на кондиционере. Каждый раз при нажатии кнопки РЕЖИМА рабочее состояние изменяется между позициями ОХЛАЖДЕНИЕ (COOLING) – ОБОГРЕВ (HEATING) – ГОТОВНОСТЬ (STAND – BY). Соответственно загораются индикация (E), (G) или (A), чтобы показать режим, в котором находится кондиционер.

Если блоки работают только на охлаждение, не ставьте переключатель РЕЖИМА в позицию Обогрев (HEAT).

ПУЛЬТ ДИСТАНЦИОННОГО УПРАВЛЕНИЯ

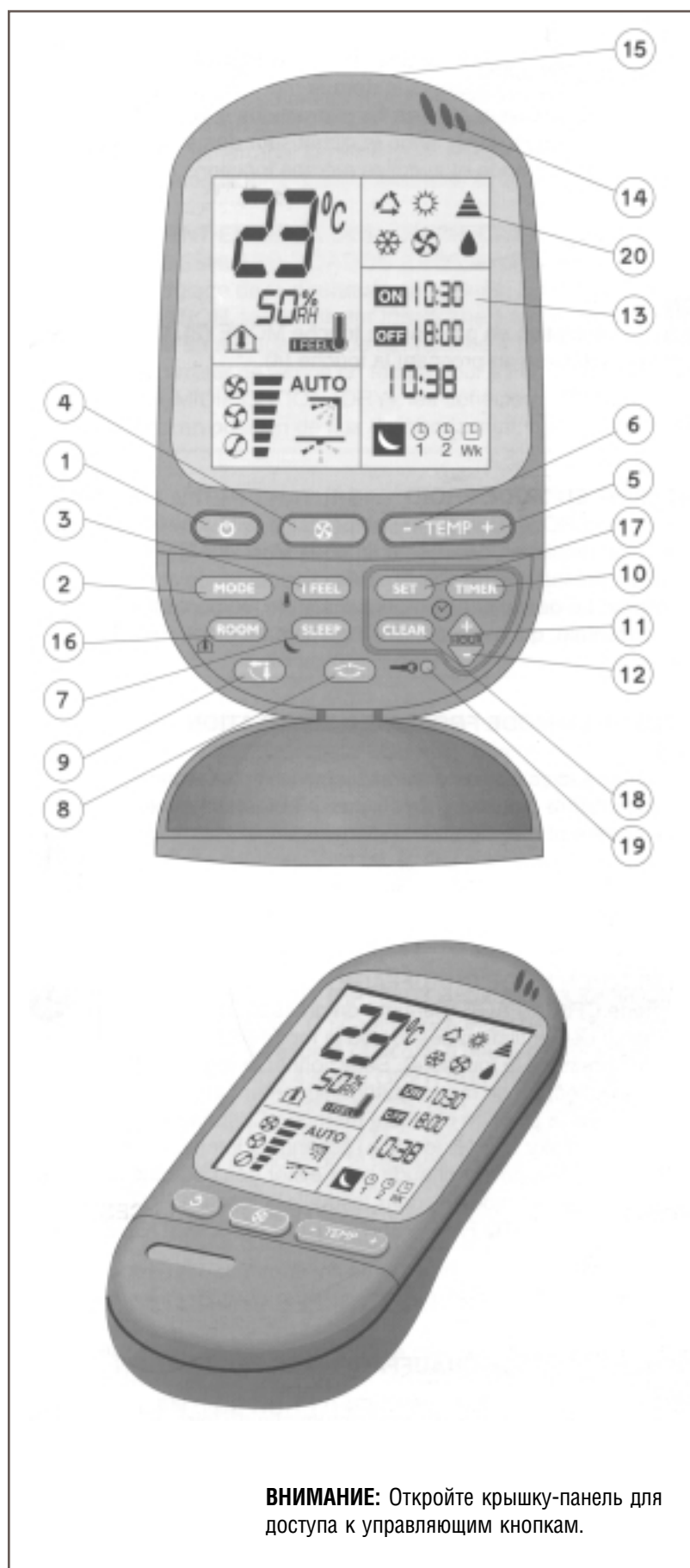

- 1 Кнопка ВКЛЮЧЕНИЕ/ВЫКЛЮЧЕНИЕ (START/STOP)
- 2 Кнопка выбора режима работы охлаждения (COOLING), обогрева (HEATING), автоматического регулирования охлаждения/обогрев (AUTO COOL/HEAT), осушения (DRY), вентиляции (FAN).
- 3 Кнопка ТЕМПЕРАТУРА ВОЗДУХА ВБЛИЗИ ПОЛЬЗОВАТЕЛЯ (I FEEL) измерения местной температуры (вблизи пользователя).
- 4 Кнопка изменения скорости вентиляции (FAN SPEED) и автоматической вентиляции (AUTO FAN).
- 5 Кнопка повышения температуры, задаваемой в помещении.
- 6 Кнопка понижения температуры, задаваемой в помещении.
- 7 Кнопка ночного режима (SLEEP).
- 8 Кнопка задания направления воздушного потока ВРУЧНУЮ.
- 9 Кнопка автоматического регулирования воздушного потока.
- 10 Кнопка программирования (TIMER).
- 11 Кнопка увеличения показаний таймера.
- 12 Кнопка уменьшения показаний таймера.
- 13 Жидкокристаллический дисплей (LCD).
- 14 Датчик температуры воздуха вблизи пользователя (I FEEL).
- 15 Передатчик инфракрасных сигналов.
- 16 Кнопка ПОМЕЩЕНИЕ (ROOM): отображение температуры в помещении.
- 17 Кнопка УСТАНОВКА (SET): подтверждение заданного значения времени в режиме ТАЙМЕР.
- 18 Кнопка СБРОС (CLEAR): обнуление установок временных задержек.
- 19 Кнопка блокировки.
- 20 Индикатор передачи.

ВНИМАНИЕ: Откройте крышку-панель для доступа к управляющим кнопкам.

РЕЖИМЫ РАБОТЫ

ВКЛЮЧЕНИЕ КОНДИЦИОНЕРА



Нажмите на кнопку ВКЛЮЧЕНИЕ/ВЫКЛЮЧЕНИЕ для приведения кондиционера в действие. Индикатор (В) на кондиционере загорается, указывая на то, что он находится в рабочем состоянии. Обратите внимание, что жидкокристаллический дисплей (LCD) (13) всегда отображает последний режим работы и последние активизированные функции. Соблюдайте инструкции при необходимости изменить регулировку функций, т.к. кондиционер включается и работает в том же самом режиме и с теми же самыми функциями, которые были установлены во время предыдущей работы.



ВЕНТИЛЯЦИЯ

Выберите режим вентиляции, нажимая на кнопку РЕЖИМА (2). Выберите необходимую скорость вентиляции, нажимая на кнопку (4).



РАБОТА В РЕЖИМЕ ОХЛАЖДЕНИЯ

Выберите режим ОХЛАЖДЕНИЯ (COOLING), нажимая на кнопку РЕЖИМА (2). Выберите необходимую скорость вентиляции или режим АВТОМАТИЧЕСКОЙ ВЕНТИЛЯЦИИ, нажимая на кнопку (4). Задайте значение установки желательной температуры. Жалюзи автоматически принимают положение, обеспечивающее выпуск воздушного потока в горизонтальном направлении, что является оптимальным в режиме ОХЛАЖДЕНИЯ.



РАБОТА В РЕЖИМЕ ОХЛАЖДЕНИЯ С АВТОМАТИЧЕСКОЙ ВЕНТИЛЯЦИЕЙ

Кондиционер начинает работать с максимальным воздушным потоком и таким образом быстро снижает температуру в помещении. Затем кондиционер автоматически переключается на работу с низкой скоростью воздушного потока и бесшумно таким образом поддерживает выбранную температуру.



РАБОТА В РЕЖИМЕ ОБОГРЕВА

Выберите режим ОБОГРЕВА (heating), нажимая на кнопку РЕЖИМА (2). Выберите необходимую скорость вентиляции или режим АВТОМАТИЧЕСКОЙ ВЕНТИЛЯЦИИ, нажимая на кнопку (4). Задайте значение установки желательной температуры. Жалюзи автоматически принимают положение, обеспечивающее выпуск воздушного потока в вертикальном направлении, что является оптимальным в режиме Обогрева.

В режиме ОБОГРЕВА вентилятор не включается до тех пор, пока температура внутреннего теплообменника не станет достаточной, чтобы избежать неприятных холодных воздушных потоков. На некоторых моделях функция ПОДДЕРЖАНИЯ ТЕПЛА (HOT KEEP) действует только в режиме АВТОМАТИЧЕСКОЙ ВЕНТИЛЯЦИИ (AUTO FAN).



РАБОТА В РЕЖИМЕ ОБОГРЕВА С АВТОМАТИЧЕСКОЙ ВЕНТИЛЯЦИЕЙ

Кондиционер начинает работать с максимальной скоростью вращения вентилятора и таким образом быстро поднимает температуру в помещении. Затем кондиционер автоматически переключается на работу с низкой скоростью вращения вентилятора и таким образом бесшумно поддерживает выбранную температуру.



РАБОТА В РЕЖИМЕ АВТОМАТИЧЕСКОГО РЕГУЛИРОВАНИЯ ОХЛАЖДЕНИЕ/ОБОГРЕВ



Выберите режим АВТОМАТИЧЕСКОГО РЕГУЛИРОВАНИЯ, нажимая на кнопку РЕЖИМА (2). Выберите необходимую скорость, нажимая на кнопку (4). Задайте значение установки желательной температуры. Жалюзи автоматически принимают положение, обеспечивающее выпуск воздушного потока в горизонтальном направлении, когда кондиционер в режиме ОХЛАЖДЕНИЯ, или в вертикальном направлении, когда кондиционер в режиме ОБОГРЕВА. При включении кондиционер выбирает режим работы в зависимости от температуры в помещении и значения установки температуры.



РАБОТА В РЕЖИМЕ ОСУШЕНИЯ (DRY)



Выберите режим ОСУШЕНИЯ (DRY), нажимая на кнопку РЕЖИМА (2). Задайте значение установки желательной температуры. В режиме ОСУШЕНИЯ кондиционер работает с небольшой скоростью вентиляции, и установка, отображаемая на жидкокристаллическом дисплее (ЖКД) (LCD), не принимается во внимание. Вентиляция время от времени отключается, чтобы избежать слишком сильного охлаждения помещения. В режиме ОСУШЕНИЯ (DRY), жалюзи автоматически принимает положение, обеспечивающее выход воздушного потока в горизонтальном направлении, и такое положение является оптимальным.



РЕГУЛИРОВКА ТЕМПЕРАТУРЫ



Нажмите на кнопки (5) или (6), чтобы изменить регулировку температуры на ЖКД (LCD) (13). Значения температуры указываются в градусах Цельсия. Большее число указывает более высокую температуру в помещении, меньшее число – более низкую температуру в помещении.



ФУНКЦИЯ ТЕМПЕРАТУРА ВОЗДУХА ВБЛИЗИ ПОЛЬЗОВАТЕЛЯ (I FEEL)



Нажмите на кнопку ТЕМПЕРАТУРА ВОЗДУХА ВБЛИЗИ ПОЛЬЗОВАТЕЛЯ (I FEEL) (3), чтобы активизировать эту функцию. На ЖКД (LCD) (13) появляется схематическое изображение термометра. Задайте значение установки желательной температуры. Проверьте, что пульт дистанционного управления направлен на кондиционер с датчиком ТЕМПЕРАТУРЫ ВОЗДУХА ВБЛИЗИ ПОЛЬЗОВАТЕЛЯ (I FEEL) (14). Убедитесь, что на датчик ТЕМПЕРАТУРЫ ВОЗДУХА ВБЛИЗИ ПОЛЬЗОВАТЕЛЯ (I FEEL) не воздействуют никакие источники тепла, такие как лампы, нагревательные приборы, солнечные лучи и т.д. или воздушный поток от кондиционера. Переданные ошибочные данные по температуре могут внести искажения в функцию ТЕМПЕРАТУРА ВОЗДУХА ВБЛИЗИ ПОЛЬЗОВАТЕЛЯ (I FEEL).



НОЧНОЙ РЕЖИМ



Нажмите на кнопку НОЧНОЙ РЕЖИМ (SLEEP) (7) для выбора функции Ночного замедления. Появляются символ режима и мигающий символ с временем окончания режима по умолчанию (7 часов). Значение установки по умолчанию может быть изменено с 3 до 12 час., нажатием соответственно на кнопки ЧАС "+" (HOUR +) (11) и ЧАС "-" (HOUR -) (12). (Часы режима ночного замедления первоначально отображают установку по умолчанию или выбранное значение установки относительно точного времени). Пример: В настоящее время – 23:00 и выбран режим ночного замедления. Время прекращения режима ночного замедления по умолчанию равно 6:00. Если выдержка времени прекращения установлена на 10 час, то время прекращения режима ночного замедления будет 9:00. Все другие установки будут аннулированы во время работы в режиме ночного замедления. Все другие функции восстанавливаются, как только установка ночного замедления заканчивается.

Чтобы аннулировать эту функцию, нажмите одну из двух следующих кнопок:

- Кнопку ВКЛЮЧЕНИЕ/ВЫКЛЮЧЕНИЕ
- Кнопку НОЧНОЙ РЕЖИМ (7) (SLEEP).

ЗАМЕЧАНИЕ: На некоторых моделях функция ОКОНЧАНИЕ НОЧНОГО ЗАМЕДЛЕНИЯ (SLEEP OFF) отключает режим автоматически после 7 часов работы, и ничего, кроме символа НОЧНОГО ЗАМЕДЛЕНИЯ (SLEEP), не отображается.



ЗАДАНИЕ УСТАНОВОК

На пульте дистанционного управления могут быть выбраны четыре установки. Две ежедневные установки (называемые T1 и T2) и две дополнительные установки выходных дней (называемые WK1 и WK2). Каждая из этих установок может быть выбрана нажатием кнопки ЗАДАНИЕ УСТАНОВОК (TIMER) (10). Для изменения значений установок используйте соответственно кнопки ЧАС + (HOUR +) (11) и ЧАС - (HOUR -) (12). Кнопка УСТАНОВКА (SET) (17) активизирует установки, а кнопка СБРОС (CLEAR) (18) аннулирует их.

Во время работы в режиме заданных установок загорается индикатор (с) на воздухообрабатывающем блоке кондиционера.

ЗАМЕЧАНИЕ: В случае отключения электропитания работа в режиме заданных установок прекращается, индикатор задания установок (с) кондиционера мигает, блок автоматически переходит в дежурный режим, и индикатор (А) загорается. Для восстановления работы в режиме заданных установок выполните нижеследующие указания.

А. ЗАДАНИЕ ЕЖЕДНЕВНЫХ УСТАНОВОК

Задание ежедневных установок T1 и T2 позволяет установить включение и выключение отдельно в два различных периода. После ввода установки действуют ежедневно.

В. ЗАДАНИЕ УСТАНОВОК ВЫХОДНЫХ ДНЕЙ (ДОПОЛНИТЕЛЬНО)

Задание установок выходных дней WK1 и WK2 позволяет установить включение и выключение отдельно в два различных периода, в течение только 2 дней.

Эти установки будут действовать только в выбранный день и на следующий день.

В 24:00 часа второго дня действие установок выходных дней WK прекращается, и ежедневные установки возобновляют свое нормальное действие.

WK1 – Активен день установки

WK2 – Активен день, следующий за днем установки

ЗАМЕЧАНИЕ:

1. Во время работы в режиме установок выходных дней ежедневные установки не действуют.
2. Задание установок выходных дней должно активизироваться перед каждым выходными днями.

С. ВЫБОР ЗНАЧЕНИЙ УСТАНОВОК

Нажмите на кнопку ЗАДАНИЕ УСТАНОВОК (TIMER) (10) для выбора режима задания установки. При каждом нажатии на кнопку ЗАДАНИЕ УСТАНОВОК (TIMER) (10) на жидкокристаллическом дисплее появляется один из четырех символов, приведенных ниже.

Нажмите на кнопку ЗАДАНИЕ УСТАНОВОК (TIMER) для выбора режима задания ежедневной установки T1.

Нажмите на кнопку ЗАДАНИЕ УСТАНОВОК (TIMER) для выбора режима задания ежедневной установки T2.

Нажмите на кнопку ЗАДАНИЕ УСТАНОВОК (TIMER) для выбора режима задания установки выходного дня WK1.

Нажмите на кнопку ЗАДАНИЕ УСТАНОВОК (TIMER) для выбора режима задания установки выходного дня WK2.



Символ 1 для задания ежедневной установки T1 мигает.



Символ 2 для задания ежедневной установки T2 мигает.



Символ 1 для задания установки выходного дня WK мигает.

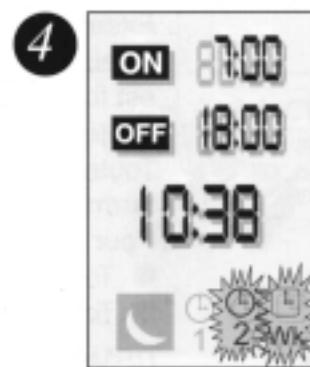

Символ 2 для задания установки выходного дня WK мигает.

РЕЖИМЫ РАБОТЫ ТАЙМЕРА

УСТАНОВКА ВРЕМЕНИ ВКЛЮЧЕНИЯ

Выбрав режим задания установки (T1, T2 или WKT1, WKT2), выполните следующие операции для установки времени включения.

Нажмите на кнопку
УСТАНОВКА (SET).

Установите часы и
минуты.

Нажмите на кнопку
УСТАНОВКА (SET).

Нажмите на кнопку
СБРОС (CLEAR).

ПРИМЕР:
Включение
кондиционера
в 10 час. 30 мин.



Символ ВКЛЮЧЕНИЕ (ON) и цифры времени включения мигают.



1. Установите время включения на 10 час. 30 мин.
2. Нажимайте на кнопку ЧАС + (HOUR +) для увеличения времени и на кнопку ЧАС - (HOUR -) - для уменьшения времени.



1. Время включения установлено на 10:30 (символ ВКЛЮЧЕНИЕ ("ON") горит).
2. Символ ВЫКЛЮЧЕНИЕ ("OFF") и цифры времени выключения мигают.



Введенное значение установки выключения стерто.

УСТАНОВКА ВРЕМЕНИ ВЫКЛЮЧЕНИЯ

Выбрав режим задания установки (T1, T2 или WKT1, WKT2), выполните следующие операции для установки времени выключения.

Нажмите на кнопку
УСТАНОВКА (SET).

Нажмите на кнопку
СБРОС (CLEAR).

Установите часы и
минуты.

Нажмите на кнопку
УСТАНОВКА (SET).

ПРИМЕР:
Выключение
кондиционера
в 18 час. 30 мин.



Символ ВКЛЮЧЕНИЕ (ON) и цифры времени включения мигают.



1. Значение установки времени включения стерто.
2. Символ ВЫКЛЮЧЕНИЕ (OFF) и цифры времени выключения мигают.



1. Установите время выключения на 18:30. Нажимайте на кнопку ЧАС + (HOUR +) для увеличения времени и на кнопку ЧАС - (HOUR -) - для уменьшения времени.



Время выключения установлено на 18:30 (символ ВЫКЛЮЧЕНИЕ (OFF) горит).

ЗАМЕЧАНИЯ:

1. Значения 7:00 и 18:00 установлены по умолчанию соответственно для значений времени включения и выключения.
2. В режиме задания установок на жидкокристаллическом дисплее всегда отображаются последние значения установок времени включения и выключения.

УСТАНОВКА ВРЕМЕНИ ВКЛЮЧЕНИЯ И ВЫКЛЮЧЕНИЯ

Выбрав режим задания установки (T1, T2 или WKT1, WKT2), выполните следующие операции для установки времени включения и выключения.

Нажмите на кнопку
УСТАНОВКА (SET).

Установите часы
и минуты.

Нажмите на кнопку
УСТАНОВКА (SET).

Установите часы
и минуты.

Нажмите на кнопку
УСТАНОВКА (SET).

**ПРИМЕР: Включение
кондиционера
в 10 час. 30 мин.
и выключение
в 18 час. 30 мин.**



Символ
ВКЛЮЧЕНИЕ
(ON) и цифры
времени
включения
мигают.



1. Установите
время включения
(ON) на 10:30.
2. Нажимайте на
кнопку ЧАС +
(HOUR +) для
увеличения
времени и на
кнопку ЧАС -
(HOUR -) - для
уменьшения
времени.



1. Время
включения
установлено на
10:30 (символ
ВКЛЮЧЕНИЕ (ON)
горит).
2. Символ
ВЫКЛЮЧЕНИЕ
(OFF) и цифры
времени
выключения
мигают.



1. Установите
время выключения
(OFF) на 18:30.
2. Нажимайте на
кнопку ЧАС +
(HOUR +) для
увеличения
времени и на
кнопку ЧАС -
(HOUR -) - для
уменьшения
времени.



Время выключения
(OFF) установлено
на 18:30 (символ
ВЫКЛЮЧЕНИЕ
(OFF) горит).

ДЛЯ ИЗМЕНЕНИЯ ЗНАЧЕНИЙ УСТАНОВОК ВРЕМЕНИ

Нажимайте на
кнопку ЗАДАНИЕ
УСТАНОВОК
(TIMER) до тех
пор, пока символ
выбранного
режима задания
установки не
будет мигать.

Нажмите на
кнопку
УСТАНОВКА (SET)
для выбора
режима изменения
режима установок
(редактирования).

Измените
значение
установки времени
на 9:20, нажимая
на кнопку ЧАС -
(HOUR -).

Нажмите на кнопку
УСТАНОВКА (SET)
для сохранения
новой установки.

Нажмите на
кнопку
УСТАНОВКА (SET)
для подтверждения
предшествующей
установки времени
выключения.

**ПРИМЕР:
Для изменения
времени
включения
с 10:30 на 9:20
(при сохранении
установки
времени
выключения).**



Замечание:
цифры,
соответствующие
предшествующему
заданию
установок горят,
не мигая.



Символ
ВКЛЮЧЕНИЕ (ON)
и цифры времени
включения
мигают.



Символ
ВКЛЮЧЕНИЕ (ON)
и цифры времени
включения
мигают.



Символ
ВКЛЮЧЕНИЕ (ON)
и цифры времени
включения горят,
а символ ВЫКЛЮ-
ЧЕНИЕ (OFF) и
цифры времени
выключения
мигают.



Символы
ВКЛЮЧЕНИЕ (ON)
и ВЫКЛЮЧЕНИЕ
(OFF) и цифры
времени
соответствующих
установок горят.

ДЛЯ АННУЛИРОВАНИЯ ВРЕМЕНИ ОДНОЙ ИЗ УСТАНОВОК

Для аннулирования значения установки времени включения при сохранении установки времени выключения.

Нажмите на кнопку ЗАДАНИЕ УСТАНОВОК (TIMER) для выбора режима задания установки.



Символ режима задания установки и величины предшествующих установок времени включения и выключения горят.

Нажмите на кнопку УСТАНОВКА (SET).



Символ ВКЛЮЧЕНИЕ (ON) и цифры времени включения мигают.

Нажмите на кнопку СБРОС (CLEAR).



Значение установки времени включения стерто. Символ ВЫКЛЮЧЕНИЕ (OFF) и цифры времени выключения мигают.

Нажмите на кнопку УСТАНОВКА (SET).



Подтверждение новой установки.

ДЛЯ АННУЛИРОВАНИЯ ЗНАЧЕНИЙ УСТАНОВОК ВРЕМЕНИ ВКЛЮЧЕНИЯ И ВЫКЛЮЧЕНИЯ

Нажмите на кнопку ЗАДАНИЕ УСТАНОВОК (TIMER) для выбора режима задания установки.



Символ режима задания установки и величины предшествующих установок времени включения и выключения горят.

Нажмите на кнопку СБРОС (CLEAR).



Все значения установок режима задания установок стерты.

ЗАМЕЧАНИЯ:

1. Значения 7:00 и 18:00 установлены по умолчанию соответственно для значений времени включения и выключения.
2. В режиме задания установок на жидкокристаллическом дисплее всегда отображаются последние значения установок времени включения и выключения.
3. Нажатие на кнопку СБРОС (CLEAR) (18) в течение 5 секунд аннулирует все значения режима задания установок и удаляет отображение установок.



РЕГУЛИРОВАНИЕ НАПРАВЛЕНИЯ ВОЗДУШНОГО ПОТОКА

1. Регулирование направления воздушного потока.
Нажмите на кнопку (8), чтобы установить жалюзи воздушного потока под желательным углом.
2. Автоматическое отклонение воздушного потока в вертикальной плоскости.
Нажмите на кнопку (9) для активизации автоматического отклонения воздушного потока. Для отмены нажмите на кнопку (8).



ВЫКЛЮЧЕНИЕ КОНДИЦИОНЕРА

Нажмите на кнопку (1) ВКЛЮЧЕНИЕ/ВЫКЛЮЧЕНИЕ (START/STOP) для выключения кондиционера. Световой индикатор (B) на кондиционере гаснет. Световой индикатор (A) продолжает гореть и указывает на то, что кондиционер находится в режиме ГОТОВНОСТЬ (STAND-BY) (ОЖИДАНИЕ) и готов принимать новые команды с пульта дистанционного управления. Жидкокристаллический дисплей (LCD) пульта дистанционного управления показывает точное время. При последующем включении учтите последнюю введенную в память установку.



ОТОБРАЖЕНИЕ ТЕМПЕРАТУРЫ В ПОМЕЩЕНИИ

Для отображения на дисплее измеренной температуры в помещении и ее символического изображения нажмите на кнопку ПОМЕЩЕНИЕ (ROOM) (16). Для отмены отображения нажмите на одну из следующих кнопок:

- ПОМЕЩЕНИЕ (ROOM) (16)
- РЕЖИМ (2).

ОБРАТИТЕ ВНИМАНИЕ: интервал температур в помещении от 0°C до 36°C имеет градусную шкалу. Если температура превышает 36°C или меньше 2°C, то на дисплее соответственно отображается HI (высокая) или LOW (низкая).



УСТАНОВКА ВРЕМЕНИ НА ЧАСАХ

Установку времени можно проводить только при наличии батарей. На пульте дистанционного управления отображается установленное время и мигающие показания часов 0:00 или 12:00 AM (знак AM также мигает) до установки времени. Для установки времени пользуйтесь кнопкой (11) для установки часов и кнопкой (12) для установки минут, а затем нажмите кнопку УСТАНОВКА (SET) (17). На часах можно установить точное время, нажав на кнопку УСТАНОВКА (SET) (17) в течение 5 секунд. Отображение часов мигает. Для новой установки времени выполните вышеупомянутые операции.



ФУНКЦИЯ БЛОКИРОВКИ

При нажатии кнопки (19) на пульте дистанционного управления фиксируется последний режим работы. Все функциональные кнопки становятся неактивными. При повторном нажатии кнопки (19) пульт дистанционного управления выходит из зафиксированного состояния. При включении этого режима отображение последнего режима работы мигает, а символ передачи остается на экране.



ЗАЩИТНЫЕ РЕЖИМЫ

Данный кондиционер имеет несколько режимов автоматической защиты. Нельзя эксплуатировать кондиционер при температурах, превышающих его нижние или верхние пределы работы. Ниже приведены некоторые из этих защитных режимов:

Режим	Условия работы	Защита от	Устранение
Охлаждение и осушение	Низкая наружная температура	Образование инея на внутреннем теплообменнике	Выключение наружного вентилятора и компрессора при появлении инея. Автоматическое возобновление работы.
	Высокая наружная температура	Перегрев наружного теплообменника	Выключение компрессора при появлении признаков перегрева. Автоматическое возобновление работы. Индикатор работы (В) мигает; нормальное состояние.
Обогрев	Низкая наружная температура	Образование льда на наружном теплообменнике	Для размораживания наружного теплообменника на короткое время происходит переключение внутреннего блока с режима ОБОГРЕВА на режим ОХЛАЖДЕНИЯ. Индикатор работы (В) мигает; нормальное состояние.
	Высокая внутренняя или наружная температура	Внутренний теплообменник перегрет	Выключается наружный вентилятор и компрессор при слишком высокой температуре внутреннего теплообменника. Автоматическое возобновление работы.

ТЕХНИЧЕСКОЕ ОБСЛУЖИВАНИЕ

Перед проведением технического обслуживания убедитесь, что кондиционер отключен от электропитания.

ОЧИСТКА ФИЛЬТРА

Данный кондиционер снабжен индикатором состояния воздушного фильтра. Когда индикатор (D) загорается – это означает, что фильтр должен быть почищен.

- Чтобы вынуть фильтр, поднимите панель и слегка приподнимите фильтр для его освобождения.
- Вновь инициализируйте аппарат, нажимая на кнопку (H). Индикатор состояния фильтра (D) гаснет.

НИКОГДА НЕ ПОЛЬЗУЙТЕСЬ КОНДИЦИОНЕРОМ БЕЗ ФИЛЬТРОВ!

НИКОГДА НЕ ИСПОЛЬЗУЙТЕ МОЮЩИЕ СРЕДСТВА, БЕНЗИН, И Т.Д. ДЛЯ ОЧИСТКИ ФИЛЬТРОВ!

ЗАМЕНА ВОЗДУХООЧИСТИТЕЛЬНОГО ФИЛЬТРА

Воздухоочистительный фильтр очистки воздуха должен извлекаться из блока и заменяться раз в год, как показано на рисунках 1, 2 и 3.

- 1 Выньте фильтр.
- 2 Замените фильтр и установите его на шасси.
- 3 Продвиньте фильтр до установки по месту.

Замечание: Вышеупомянутый способ используется для замены фильтра с активированным углем (в тех случаях, когда он используется).

ОЧИСТКА КОНДИЦИОНЕРА

- Протрите кондиционер мягкой и сухой тканью или почистите его пылесосом.
- Не используйте горячую воду и растворители, которые могут повредить поверхность кондиционера.

В НАЧАЛЕ СЕЗОНА

- Проверьте, что никакие препятствия не мешают воздушным потокам на входе или выходе из внутреннего и наружного блоков.
- Проверьте, что электропитание правильно подключено.

ЗАЩИТА ЭЛЕКТРОННЫХ КОМПОНЕНТОВ

- Внутренний блок и пульт дистанционного управления должны быть удалены, по крайней мере, на один метр от телевизора (ТВ) или радиоприемника или любого другого аппарата с электронными блоками.
- Защищайте кондиционер от прямых солнечных лучей или яркого света.

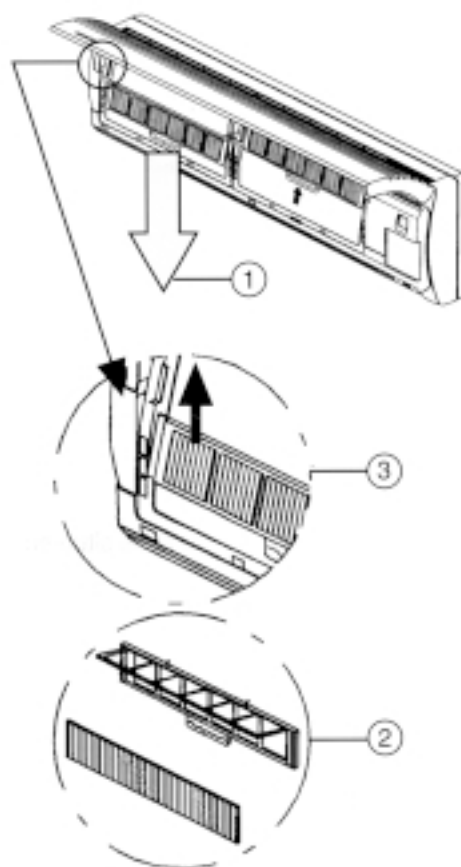
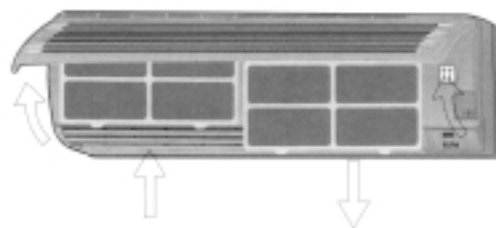

СОВЕТЫ ПО ИСПОЛЬЗОВАНИЮ

- Выбирайте правильное значение температуры в помещении: слишком низкая температура не полезна и приводит к перерасходу электроэнергии. Не следует часто менять значение установки температуры.
- Не допускайте попадания солнечных лучей в помещение, когда кондиционер работает в режиме ОХЛАЖДЕНИЯ. Закройте шторы и ставни. Закройте двери и окна, чтобы сохранить прохладный воздух в помещении.
- Не допускайте выделения тепла и не используйте нагревательные приборы, когда кондиционер работает в режиме Охлаждения.
- Проверьте, что жалюзи правильно установлены: воздушный поток направлен горизонтально в режиме ОХЛАЖДЕНИЯ и направлен в вертикальной плоскости вниз в режиме ОБОГРЕВА.
- Поддерживайте однородную температуру в помещении, регулируя правые и левые вертикальные жалюзи.
- Устанавливайте правые и левые жалюзи так, чтобы воздушный поток не был направлен непосредственно на людей.
- При длительной работе проветривайте время от времени помещение, открывая окно.
- При отключении электропитания данные сохраняются в памяти микропроцессора. При повторном включении кондиционер будет работать в том же режиме, в котором он работал до отключения. Однако, если активизировано устройство временной задержки, то кондиционер выключается только тогда, когда пульт дистанционного управления направлен на аппарат. В противном случае при отключении электропитания данные устройства временной задержки в памяти микропроцессора не сохраняются.
- После включения подождите приблизительно 3 минуты перед установлением режимов ОХЛАЖДЕНИЯ, ОБОГРЕВА или ОСУШЕНИЯ.
- При работе в режиме ОСУШЕНИЯ проверьте, что температура в помещении находится в пределах от 20°C до 27°C. Вне этого интервала кондиционер способен обеспечить свою собственную защиту и отключиться.
- При работе в режиме ОХЛАЖДЕНИЯ или ОСУШЕНИЯ проверьте, что относительная влажность в помещении меньше 78 %. Продолжительная работа кондиционера в условиях повышенной влажности может вызвать образование конденсата вблизи воздуховыпускного отверстия.
- Сигналы пульта дистанционного управления могут не приниматься кондиционером, если на приемник управляющих сигналов падают прямые солнечные лучи или сильный световой поток.
- Радиус действия пульта дистанционного управления составляет приблизительно 8 метров. Вне этого радиуса принимаемый сигнал слабый. За пределами этого радиуса передача искажается.

МЕРЫ ПРЕДОСТОРОЖНОСТИ

- Используйте соответствующие плавкие предохранители.
Выключайте кондиционер прежде, чем отключить электропитание.

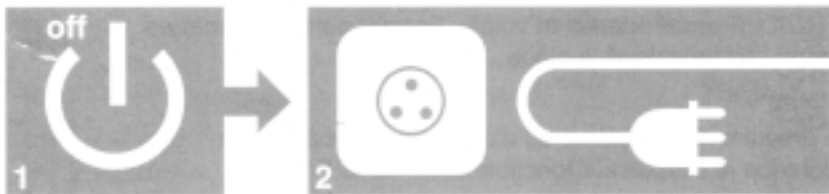

- Не используйте отключение от электропитания для выключения кондиционера.

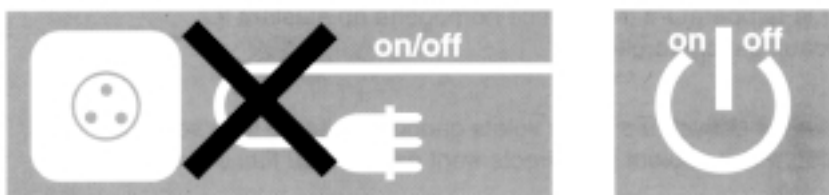

- Не затрудняйте и не блокируйте забор и выход воздуха.



- Не вводите никаких предметов в воздушный поток от внутреннего и наружного блоков.



- Не допускайте попадания воды на кондиционер.



ЕСЛИ КОНДИЦИОНЕР ШУМИТ

Кондиционер может производить свист во время работы или сразу после выключения. Этот свист производит хладагент, который циркулирует в аппарате. Треск слышен при включении и выключении кондиционера. Это происходит в результате сжатия и расширения деталей из синтетических материалов при изменении температуры.

ПРЕЖДЕ ЧЕМ ОБРАТИТЬСЯ В РЕМОНТНУЮ МАСТЕРСКУЮ

Прежде, чем обратиться в ремонтную мастерскую, проверьте, не идет ли речь о простой неполадке, которая может быть исправлена на месте.

Проблема	Причина	Действия по устранению
Аппарат не работает. Индикатор ГОТОВНОСТЬ (STAND-BY) (ОЖИДАНИЕ) не загорается.	Кондиционер не подключен к источнику питания. Перебой или прерывание электроснабжения.	Вставьте вилку в розетку. Проверьте плавкий предохранитель.
Кондиционер не работает. Индикатор ГОТОВНОСТЬ (STAND-BY) (ОЖИДАНИЕ) горит.	Неисправность пульта дистанционного управления.	Проверьте батареи пульта дистанционного управления. Приблизьте пульт дистанционного управления к кондиционеру. Воспользуйтесь органами управления внутреннего блока.
Кондиционер не реагирует правильно на команды с пульта дистанционного управления.	Инфракрасный сигнал не достигает аппарата. Проверьте - нет ли какого-либо препятствия между аппаратом и пультом дистанционного управления.	Пульт дистанционного управления слишком удален от аппарата или направлен не под тем углом. Приблизьте пульт дистанционного управления. На инфракрасный приемник аппарата падает слишком сильный световой поток. Уменьшите освещение.
Воздух не выходит из внутреннего блока.	Активизирована защита от образования инея. Аппарат в режиме АВТОМАТИЧЕСКОЙ ВЕНТИЛЯЦИИ. Чрезмерное охлаждение в режиме ОСУШЕНИЯ.	Включите нормальный режим ОБОГРЕВА Включите нормальный режим ОСУШЕНИЯ.
Режимы ОХЛАЖДЕНИЯ, ОСУШЕНИЯ или ОБОГРЕВА сразу не включаются.	Установлена 3-минутная задержка включения кондиционера.	Включите нормальные режимы.
Аппарат работает, но его действие недостаточное.	Неправильная установка температуры. Мощность кондиционера недостаточна, учитывая нагрузку или размер помещения.	Измените значение установки температуры. Проконсультируйтесь с фирмой, установившей аппарат.
Индикатор фильтра горит.	Фильтр загрязнен.	Почистите фильтр.